



almaTM

urban cot/crib

berceau urbain / cuna urbana /
urban kinderbett / lettino / urban design wieg

user guide

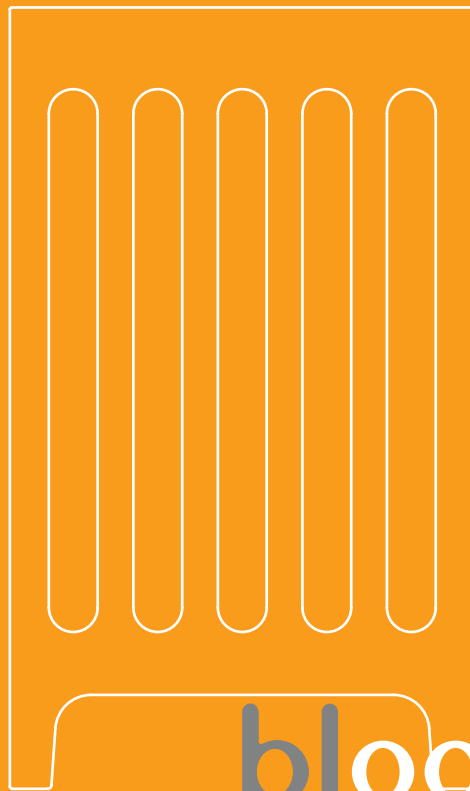

bloom[®]

www.bloombaby.com



TM
almo

Contents

Part List & Illustrations	3-7
Liste des pièces & Illustrations	
Lista de piezas & Ilustraciones	
Mitgeliefertes Zubehör & Abbildungen	
Lista delle componenti & Illustrazioni	
Onderdelenlijst & Illustraties	
Instructions – eng	8-13
Instructions – fr	14-19
Instrucciones – es	20-25
Gebrauchsanweisung – de	26-31
Istruzioni – it	32-36
Instructies – ned	37-42

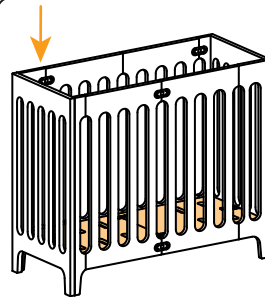
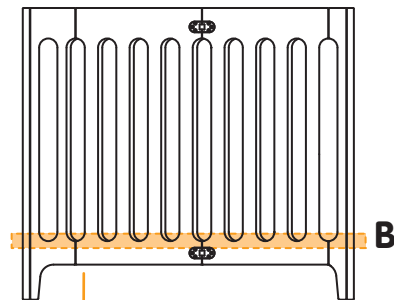
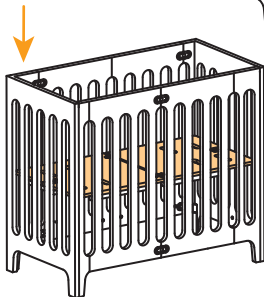
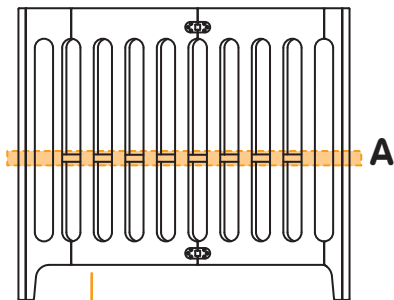
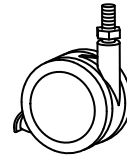
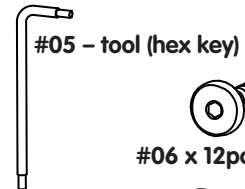
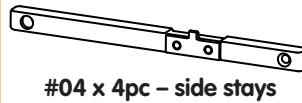
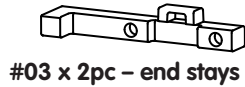
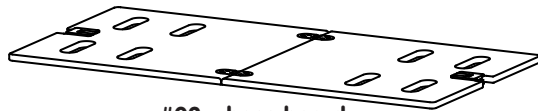
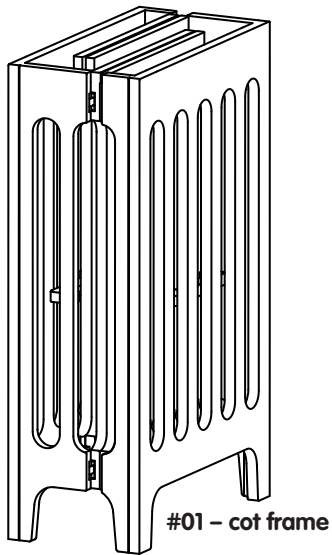

basic assembly

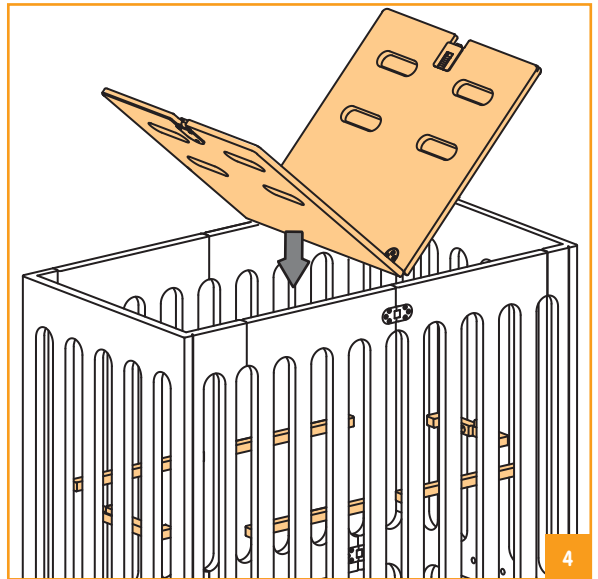
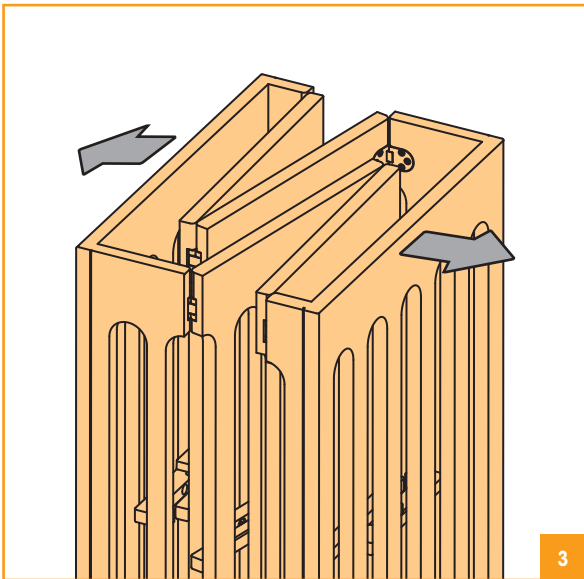
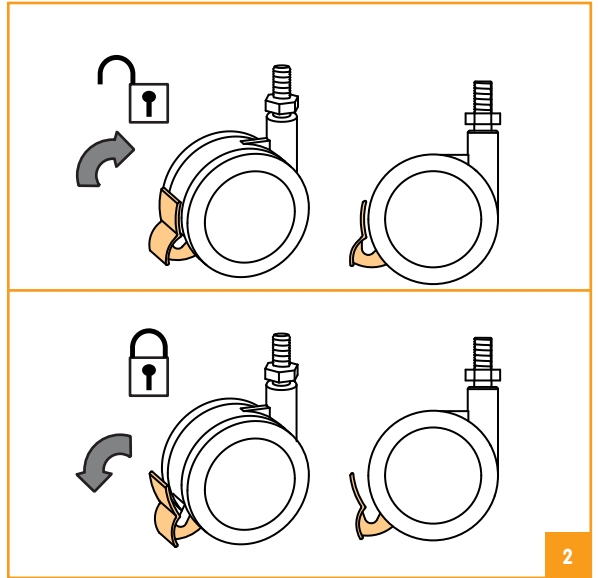
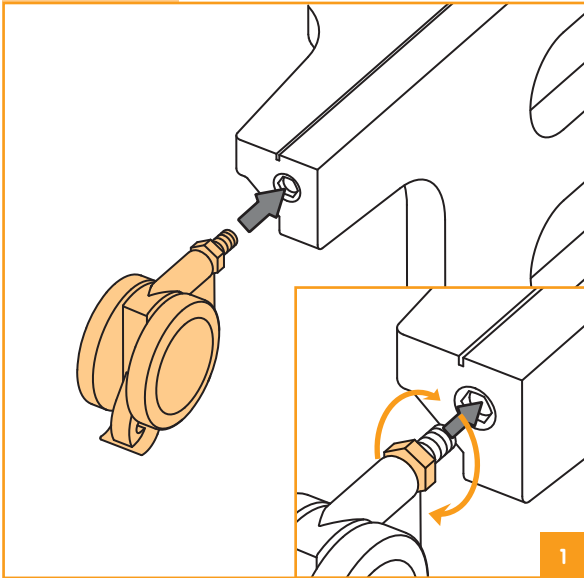

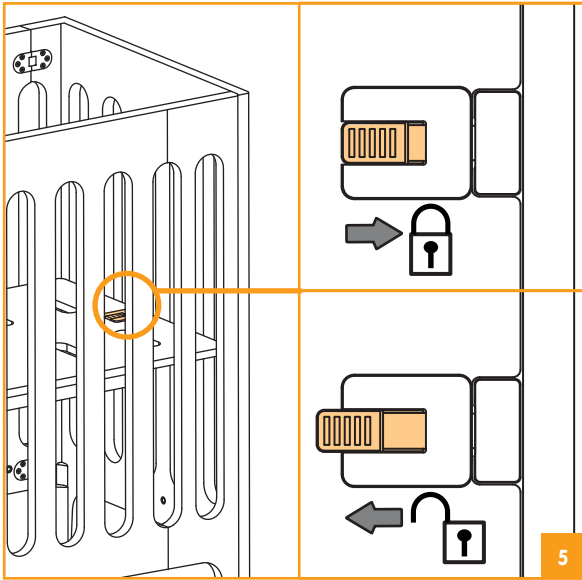

5

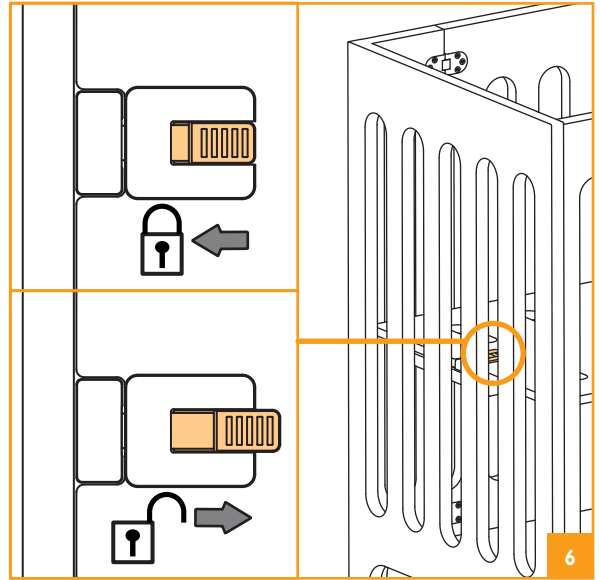

6

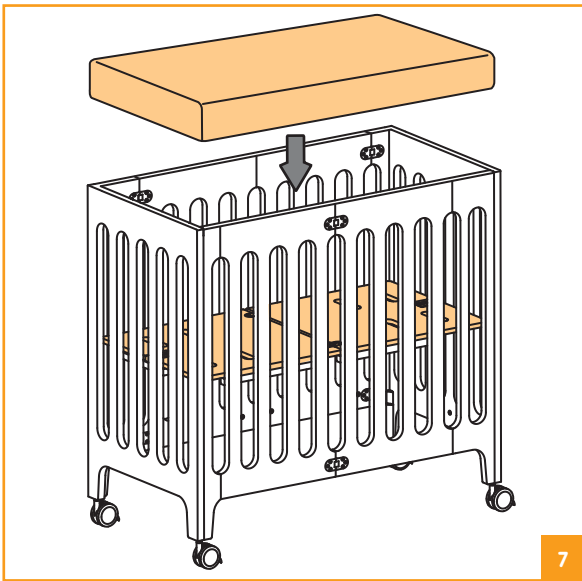

7

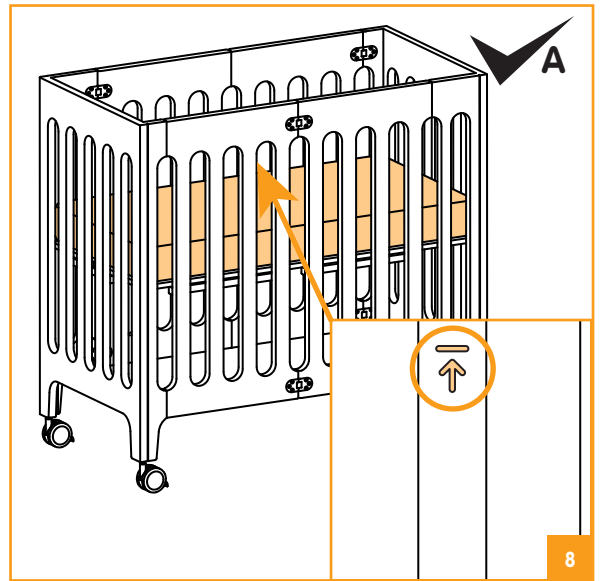

8

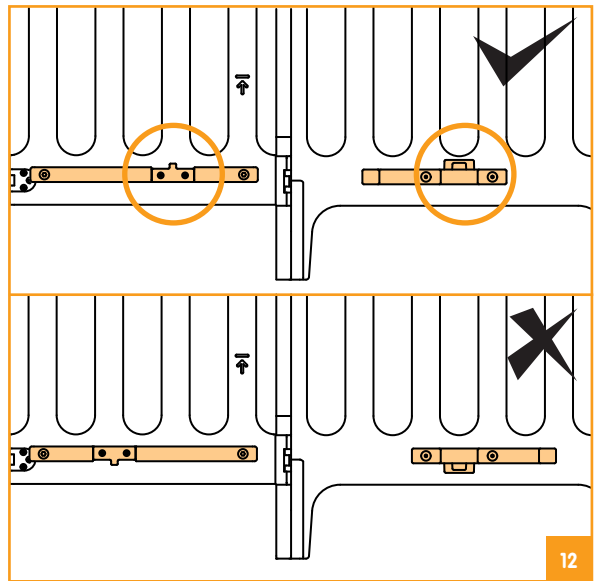
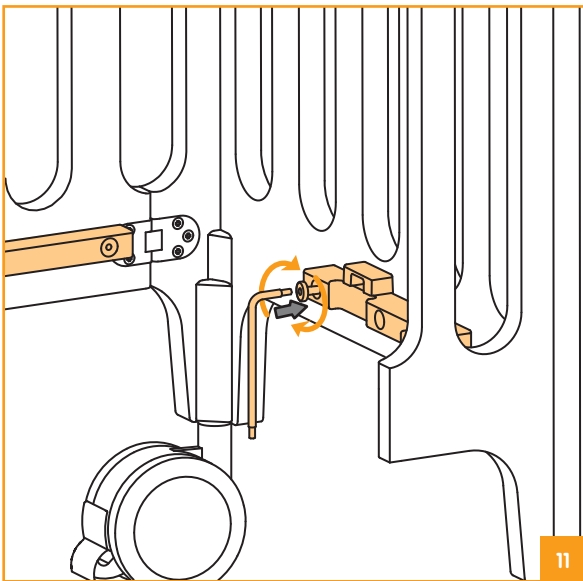
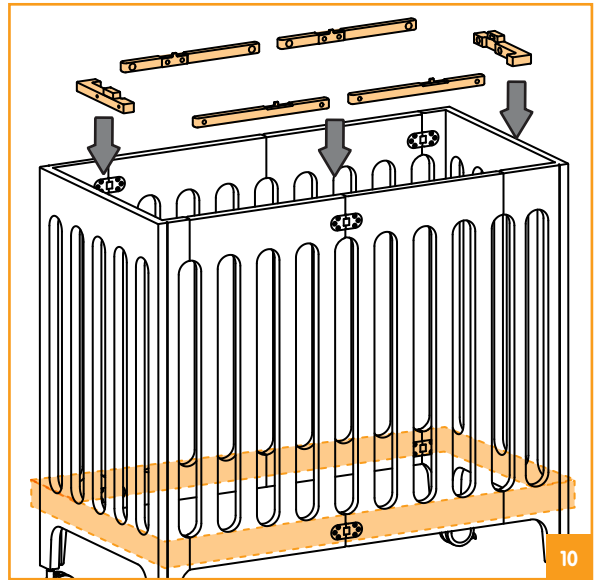
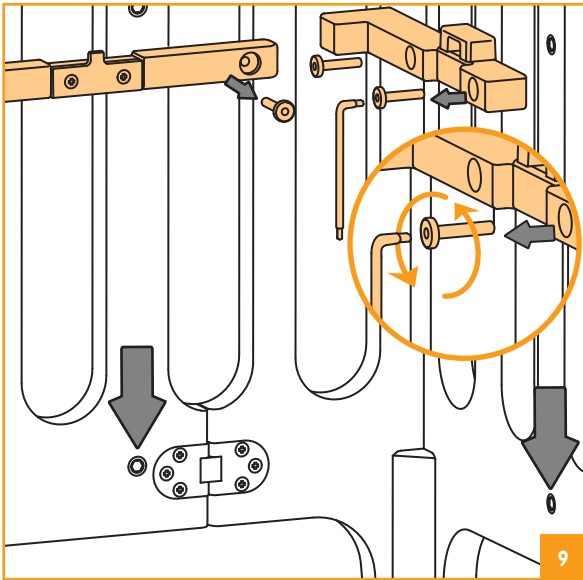

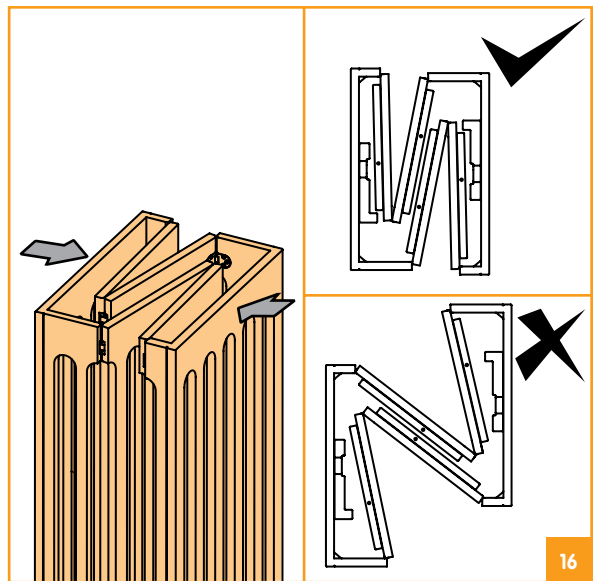
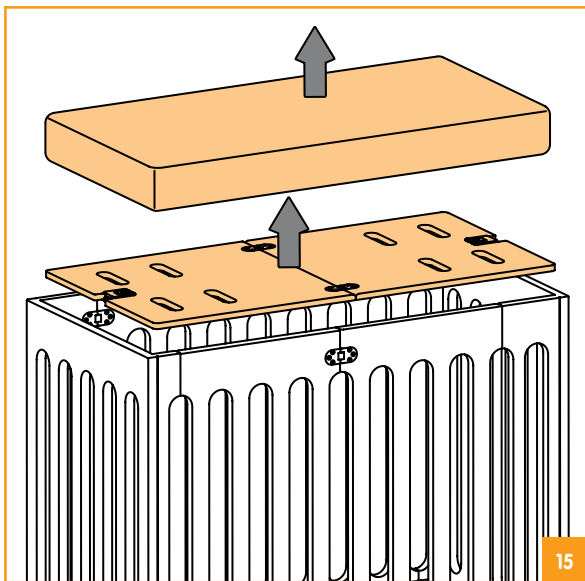
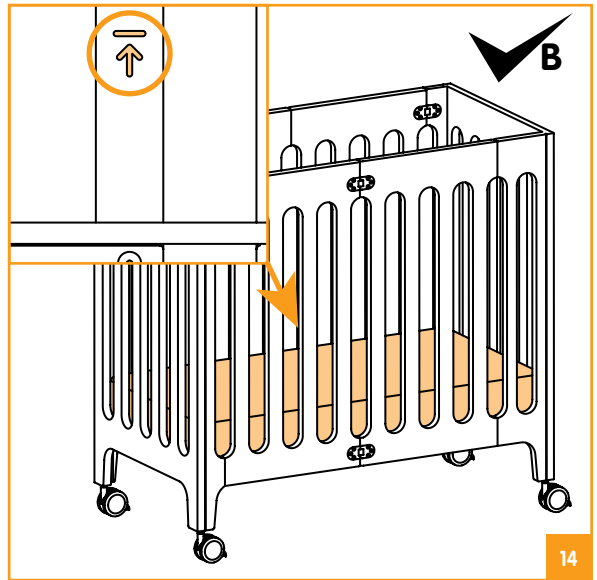
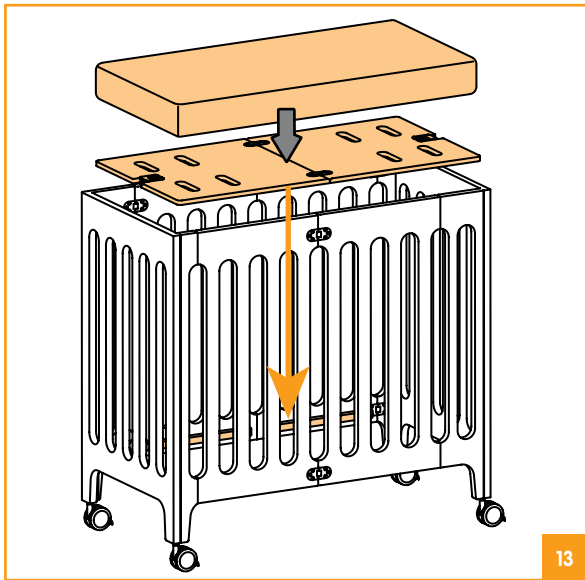

dear customer,

thank you for choosing the alma bloom urban cot/crib. with its compact-fold design, alma is an ideal product for modern families living in smaller spaces. the alma is ideal for co-sleeping use in the parents' bedroom or anywhere a large cot is impractical.

**IMPORTANT!
RETAIN FOR FUTURE
REFERENCE: READ
CAREFULLY BEFORE
ASSEMBLY AND USE
OF PRODUCT.**

Age Recommendation

It is recommended that your child be aged between newborn and 2 years to use this cot/crib.

Product Information

This cot/crib has been designed and tested to ensure compliance with the latest relevant safety standards.

- Designed for children aged between newborn and 2 years
- Patented no-tools-required rapid-assembly
- Compact-fold construction for easy storage
- 2 mattress platform heights
- Contemporary design, sized for urban living spaces
- 4 lockable castors included

Model No.: 10305

Patents Pending

Colour & contents may vary

NOTE: Adult assembly required.

Instructions For Safe Use

The correct use and maintenance of your baby cot bed will ensure it gives long and trouble-free use. When somebody else is using your cot bed please ensure they also know how to use it, how to adjust it and the necessary safety precautions. The safety of your child is your responsibility.

1 - 2 Castors Assembly

- 4 lockable castors are included. The use of these is optional.
- If you choose to use castors with your cot, always lock the brakes of the castors whenever the cot is in use.
- (#07 castors) Attach the castors by screwing them into the threaded holes by turning the hex bolt until tight.
- To lock castors, push down on the locking lever on each castor.
- To unlock, lift up the lever on each castor.
- To remove castors, turn hex bolt to unscrew loose.

Select Base Board Level

The base board can be set at different heights. Currently the base board stays are pre-assembled onto the alma cot frame at the UPPER position. This position should ONLY be used for babies from newborn to approximately 6 months old or until can sit up unaided.



WARNING:

TO PREVENT FALLS, THE MATTRESS BASE OF THIS

COT SHOULD BE ADJUSTED TO THE LOWEST POSITION BEFORE THE CHILD CAN SIT UP.

WARNING:

To prevent injury from falls, the cot shall no longer be used if child is able to climb out of cot.

3 - 14 Cot Set Up

- (#01 cot frame) Fully extend the cot frame by pulling end panels outward.
- (#02 base board) Place the base board within the cot frame, onto the stays. Make sure correct side up – the side with labels is the top side of base board. There are dowel pins on the base board stays which will align with the holes in the base board to allow correct placement.
- Lock the clasps on both ends of the base board, check the clasps are firmly locked and the base board should be both secure and perfectly flat.
- (#03 side stays, #04 end stays, #05 tool – hex key, #06 bolts) To change base board level - remove all 6 base board stays from the frame (side stays x 4 + end stays x 2) by loosening the bolts using the tool included (#05 hex key). You will find the hex key enclosed with the castors.
- Assemble the 6 base board stays to your desired base board level. Secure by tightening the bolts with tool included (hex key). Make sure the stays are assembled correct side up. (refer to illustration 12)
- Please store the tool (hex key) in safe place for future use.

- The cot assembly is now complete.

Mattress

- Mattress is not included with the cot/crib. This can be purchased separately. Always use a mattress with your cot/crib.
- Minimum size of mattress to be used with the alma cot should be 90cm / 35½" x 45cm / 17¾", and the gap between the mattress and the sides and ends must not exceed 3cm / 1¼".
- Mattress thickness shall not exceed the level marks "  " indicated on the inner facing of the side panel for both base board heights (refer to illustration 8 & 14). Thickness of the mattress shall be such that the internal height (surface of the mattress to the upper edge of the cot frame) is at least 50cm / 19¾" in the lowest position of the cot base and at least 20cm / 7¾" in the highest position of the cot base.
- Using the wrong size mattress may create hazardous gaps that could result in suffocation or could reduce the side height of the cot which may result in your child falling out from the cot.

15 - 16 Storage

- To fold away your alma cot for storage, first remove mattress.
- Remove base board from frame – unlock the clasps on both ends of the base board by sliding buttons inward.
- Fold side panels inwards and push end panels in together. Make sure the panels are folded in the correct direction. (refer to illustration 16)

WARNING:

- **WARNING:** Be aware of the risk of open fire and other sources of strong heat, such as electric bar fires, gas fires, etc. in the near vicinity of the cot.
- **WARNING:** Do not use the cot if any part is broken, torn or missing and use only spare parts approved by the manufacturer.
- **WARNING:** Do not leave anything in the cot or place the cot close to another product, which could provide a foothold or present a danger of suffocation or strangulation, e.g. strings, blind/curtain cords, etc.
- **WARNING:** Do not use more than one mattress in the cot.
- Check carefully that the locking mechanisms are fully engaged before using the folding cot.
- The lowest position is the safest and that the base should always be used in that position as soon as the baby is old enough to sit up.
- All assembly fittings should always be tightened properly and that fittings should be checked regularly and retightened as necessary.
- To prevent injury from falls that when the child is able to climb out of the cot, the cot shall no longer be used for that child.
- **WARNING:** Failure to follow these warnings and instructions could result in serious injury or death.
- **WARNING:** Infants can suffocate
 - In gaps between a mattress too small or too thick and product sides.
 - On soft bedding
- **NEVER** add a mattress, pillow, comforter, or padding.
- **CAUTION:** Any mattress used in this crib must be at least 90cm / 35½" long by 45cm / 17¾" wide and not more than 10cm / 4" thick.
- **WARNING:** Make sure latches are secure.
- **WARNING:** Strings can cause strangulation! **DO NOT** place items with a string around a child's neck such as hood strings or pacifier cords. **DO NOT** suspend strings over product or attach strings to toys.
- **WARNING:** Discontinue use of the product when child is able to climb out or reaches the height of 90cm / 35½" .
- **WARNING:** When child is able to pull to standing position, set mattress/base to lowest adjustment position and remove bumper pads, large toys, and other objects that could serve as steps for climbing out.
- **WARNING:** Never place product near a window where cords from blinds or drapes can strangle a child.
- **WARNING:** Use **ONLY** mattress/pad provided by manufacturer (which must be at least 90cm / 35½" long by 45cm / 17¾" wide and not more than 10cm / 4" thick.
- **WARNING:** Always provide the supervision necessary for the continued safety of your child. When used for playing, never leave child unattended.
- **WARNING:** To reduce the risk of SIDS, pediatricians recommended healthy infants be placed on their back to sleep, unless otherwise advised by your physician.

- **WARNING: Never use this product if there are any loose or missing fasteners, loose joints or broken parts. Check before assembly and periodically during use. Contact bloom for replacement parts. Never substitute parts.**
- **WARNING: Never use plastic shipping bags or other plastic film as mattress covers not sold and intended for that purpose. They can cause suffocation.**
- **Never use a water mattress with this product.**

IMPORTANT!

- Before assembling this cot read and understand the instructions. Incorrect assembly may make the cot unsafe.
- Do not use this cot if any part is broken, torn or missing.
- To prevent falls, the cot with the base board in the upper position should not be used once a child can sit up.
- Do not leave anything in the cot (such as toys) that provide a foothold.
- Do not use the cot near naked heat sources, bar heaters, open fires or exposed flames.
- Keep the cot clear of trailing cables and hanging cords.
- Keep medication, and small items that a child could choke on away from the cot.
- DO NOT place cot on an elevated surface.
- When castors are used, make sure the castors are locked when a child is unsupervised in it.

Care & Maintenance

- When cleaning your cot, use a non-toxic, non-abrasive cleaner. Mix a solution of water with a small amount of a mild, non-toxic detergent. Apply to crib surface with a damp cloth.
- When moving cot without castors assembled, always lift the unit. Do not push or drag it to avoid damaging the legs.
- It is important that the humidity levels in the room be controlled from extremes of too much humidity or too little. Cot should not be placed to air-conditioning outlets, fire places, radiators, space heaters, humidifiers or dehumidifiers. Exposure to extreme variations of temperature and humidity can damage wood.
- Keep the cot out of direct sunlight. UV rays may fade colors and in some cases darken them. It can cause crazing or hair line cracks in the finish. White finished will yellow naturally over time and exposure to direct sunlight will hasten this natural process along with some woods darkening naturally over time; this is not considered to be a quality defect.
- If you need to put your cot in storage for any period of time do not store them in a damp or hot environment. Allow air flow around the furniture and do not stack anything on it.

Check List

- The cot is ready for use only when the locking mechanisms are engaged. Please check carefully that they are fully engaged before using the folding cot.
- Always check the frame is free from damage

before use. Do not use product if any fracture is present.

- Regularly check that all assembly fittings are always tightened properly and retighten as necessary.

After Sales Service

When you receive your bloom product, if you need assistance, spare parts or if you have any comments with respect to any aspect of the goods please contact bloom by email at service@bloombaby.com. Our trained advisors will be able to help. You can also visit our website at www.bloombaby.com for latest product information.

Your feedback and input enables bloom to continue to make improvements. Please send your comments regarding this product to service@bloombaby.com.

Cher utilisateur,

nous vous remercions d'avoir choisi le lit / berceau alma de bloom. avec son design permettant un pliage compact, alma est le produit idéal pour les familles modernes pour les familles ne disposant pas de grandes surfaces. alma est notamment approprié pour une utilisation dans la chambre des parents ou toute autre pièce où un lit de grande taille ne pourrait pas s'insérer.

**IMPORTANT! A
CONSERVER POUR
CONSULTATION
FUTURE: LIRE
ATTENTIVEMENT
AVANT ASSEMBLAGE
ET UTILISATION.**

Age Recommandé

Cet article est destiné à un enfant dès la naissance jusqu'à environ 2 ans.

Informations Produits

Ce lit a été conçu et testé pour répondre aux exigences des dernières normes de sécurité.

- Conçu pour un enfant entre 0 et 2 ans
- Breveté assemblage rapide sans outils
- Pliage compact pour rangement aisé
- 2 niveaux de réglage du sommier
- Design moderne adapté aux habitations modernes
- Inclus 4 roulettes avec frein

Modèle No.: 10305

MODELE DEPOSE

Couleurs et contenu non contractuels

REMARQUE: l'assemblage doit être réalisé par un adulte.

Liste de pièces

- #01 – Structure lit
- #02 – sommier
- #03 – rails de protection
- #04 – embouts
- #05 – clé
- #06 – visses
- #07 – roulettes

Instructions pour une utilisation sûre

Une utilisation et un entretien correct de votre lit bébé vous permettront de l'utiliser durablement et sans souci. Lorsqu'un personne étrangère utilise votre lit, assurez-vous qu'elle en connaisse bien son fonctionnement, ses réglages et les règles de sécurité. La sécurité de votre enfant est de votre responsabilité.

1 - 2 Assemblage des roulettes

- 4 roulettes avec frein sont incluses. Leur utilisation est optionnelle.
- Si vous choisissez d'utiliser les roulettes, activez toujours le frein lorsque votre enfant est dans le lit.
- (#07 roulettes) Vissez l'embout de chaque roulette sous chaque pied du lit dans les trous pré percés.
- Pour mettre les freins, basculer les leviers situés sur chaque roulette vers le bas.
- Pour retirer le frein, basculer vers le haut le levier sur chacune des roulettes.
- Pour retirer les roulettes, dévissez les embouts de chaque roulette.

Choix de la hauteur du sommier

Le sommier peut être installé à différentes hauteurs. Sorti d'usine, le sommier est pré installé dans la position la plus haute. Cette position ne doit être utilisée que de la naissance jusqu'à environ 6 mois (à partir du moment où l'enfant peut s'asseoir seul).

AVERTISSEMENT:

AFIN D'ÉVITER TOUT CHUTE, LE SOMMIER DOIT ÊTRE INSTALLÉ EN POSITION BASSE AVANT QUE L'ENFANT NE SOIT EN ÂGE DE S'ASSEOIR SEUL.

AVERTISSEMENT:

Afin d'éviter toute blessure liée aux chutes, ce lit ne doit plus être utilisé si l'enfant est capable de sortir seul du lit en l'escaladant.

3 - 14 Installation du lit

- (#01 structure du lit) Déployez le lit en tirant les 2 extrémités vers l'extérieur.
- (#02 sommier) Placez le sommier à l'intérieur du lit en appui sur les supports. La face du dessus est celle sur laquelle sont inscrits les mentions de sécurité. Des embouts sont sur chaque support de sommier. Ces embouts s'insèrent dans le sommier afin de s'assurer de sa bonne installation.
- Verrouillez les fermoirs aux 2 extrémités du sommier, assurez-vous que les fermoirs soient fermement verrouillés et que le sommier est parfaitement plat.
- (#03 rails de protection, #04 embouts, #05 clé, #06 visse) Pour changer la hauteur du sommier – Retirez les 6 supports de sommier de la structure du lit (4 sur les grands côtés, 2 sur les petits côtés) en retirant les visse à l'aide de la clé fournie. La clé se trouve dans la boîte avec les roulettes.
- Fixez les 6 supports de sommier sur la structure du lit à la hauteur souhaitée. Vissez fermement les embouts à l'aide de la clé fournie. Assurez-vous que les supports soient

assemblés dans le bon sens (embouts vers le haut). (cf illustration 12)

- Rangez la clé dans un endroit sûr pour utilisation future.
- Le montage du lit est à présent fini.

Matelas

- Le matelas n'est pas inclus avec le lit. Utilisez toujours votre lit avec un matelas.
- La taille minimum du matelas doit être de 90cm / 35½" x 45cm / 17¾" et l'espace entre le matelas et les côtés du lit ne doit pas excéder 3cm / 1¼".
- L'épaisseur du matelas ne doit pas dépasser les marques de niveau "↑" situées sur la face interne de chaque côté du lit (voir illustration 8 & 14). La distance entre le dessus du matelas et le haut du lit doit être au minimum de 50cm / 19¾" avec le sommier en position basse et de 20cm / 7¾" lorsque le sommier est en position haute.
- L'utilisation d'un matelas sous dimensionné peut laisser des espaces vides dangereux (risque d'étouffement). De même un matelas trop épais pourrait faciliter la chute de l'enfant.

15 - 16 Rangement

- Avant de replier votre lit alma, retirez le matelas.
- Retirez ensuite le sommier (en poussant vers l'intérieur les 2 fermoirs situés aux extrémités).
- Le lit face à vous, pliez les grands côtés du lit en poussant vers l'intérieur. Ne forcez pas. Vérifiez que le pliage s'effectue correctement dans la bonne direction (voir illustration 16).

AVERTISSEMENTS

- **AVERTISSEMENT:** Tenir éloigné de tout risque de feu ou de forte chaleur qui pourraient occasionner des sources de chaleur telles que cheminée, plaques de cuisson, etc situées à proximité du lit.
- **AVERTISSEMENT:** Ne pas utiliser le lit si vous constatez qu'un élément manque ou est cassé. Utilisez uniquement des pièces détachées validées par le fabricant.
- **AVERTISSEMENT:** Ne rien laisser dans le lit et ne pas placer le lit contigu à un autre objet qui pourrait servir de marche pieds ou présenter un risque d'étouffement ou d'étranglement, par exemple élastiques, cordes à rideaux...
- **AVERTISSEMENT:** Ne pas superposer plusieurs matelas dans le lit.
- Vérifiez attentivement que les mécanismes de verrouillage sont bien en place avant toute utilisation.
- La position du sommier la plus basse est la plus sûre et doit dans tous les cas être celle utilisée dès que l'enfant est en âge de s'asseoir seul.
- Tous les éléments de montage doivent être fermement fixés. Vérifiez-les régulièrement et resserrez les visées si nécessaire.
- Pour éviter tout risque de blessure liée à une chute, ne plus utiliser le lit à partir du moment où l'enfant est en âge de descendre seul du lit.
- **AVERTISSEMENT:** Le non respect de ces instructions et avertissements peuvent provoquer des blessures graves ou mortelles.
- **AVERTISSEMENT:** Les enfants risquent de s'étouffer
 - Dans les espaces libérés entre un matelas trop petit ou trop fin et la structure du lit.
 - Avec des draps, couvertures, couettes...
NE JAMAIS rajouter de matelas supplémentaire, oreiller, couette...
- **PRECAUTION:** Vous devez utiliser un matelas d'au moins 90cm / 35½" de long par 45cm / 17¾" de large, avec une épaisseur maximum 10cm / 4".
- **AVERTISSEMENT:** Assurez-vous que les loquets sont bien verrouillés.
- **AVERTISSEMENT:** Les cordes présentent un risque de strangulation! **NE PAS** placer de produits ayant une corde autour du cou de l'enfant comme une capuche ou attache tétine. **NE PAS** suspendre de corde au dessus du lit ou attacher les jouets avec une ficelle.
- **AVERTISSEMENT:** Cessez d'utiliser le produit lorsque l'enfant est capable de descendre seul du lit ou mesure plus de 90cm / 35½".
- **AVERTISSEMENT:** Lorsque l'enfant est capable de se mettre debout, installez le sommier et le matelas en position basse. Retirez également les gros jouets et autres objets qui pourrait servir d'appui et lui permettre de sortir du lit.
- **AVERTISSEMENT:** Ne jamais placer le produit à proximité d'une fenêtre où l'enfant pourrait s'étrangler avec les rideaux ou les cordes des stores.
- **AVERTISSEMENT:** Utilisez **UNIQUEMENT** le matelas fourni par le fabricant (qui doit être

au minimum de 90cm / 35½" de long par 45cm / 17¾" de large avec une épaisseur maximale de 10cm / 4".

- **AVERTISSEMENT: Apportez toujours l'attention nécessaire à la sécurité de l'enfant. Lorsque vous utiliser ce lit pour jouer, ne laissez jamais l'enfant sans surveillance.**
- **AVERTISSEMENT: Pour réduire le risque de mort subite du nourrisson, les pédiatres recommandent de faire dormir l'enfant sur le dos, à moins que votre médecin ne vous recommande, pour votre enfant, une autre position.**
- **AVERTISSEMENT: Ne jamais utiliser ce produit si une fermeture est cassée ou manquante. Vérifiez ces éléments avant montage puis régulièrement. Contactez bloom pour toute pièce de rechange. Ne jamais remplacer de parties.**
- **AVERTISSEMENT: Ne jamais utiliser de sacs en plastique ou autre film plastique comme protection de matelas qui ne seraient pas vendus à cet effet. Risque d'étouffement.**
- **Ne jamais utiliser de matelas à eau avec ce produit.**

IMPORTANT!

- Avant d'assembler ce lit, assurez-vous que vous avez bien lu et compris cette notice. Un mauvais montage peut rendre ce lit dangereux.
- Ne pas utiliser ce lit si un élément est cassé, tordu ou manquant.
- Pour éviter toute chute, ne pas utiliser le lit

avec le sommier en position haute lorsque l'enfant est capable de s'asseoir.

- Ne pas laisser dans le lit d'objets (jouets par exemple) qui pourraient servir d'appui pour grimper.
- Ne pas utiliser le lit près de sources de chaleur ouvertes telles que feu de cheminée, parasols chauffants.
- Tenez le lit à distance de toutes cordes et autres câbles.
- Pour éviter tout risque d'étouffement, gardez les médicaments et autres petits éléments à distance du lit.
- NE PAS placer le lit sur une surface en hauteur.
- Lorsque vous utilisez les roulettes, assurez-vous que les freins soient enclenchés.

Soin et entretien

- Pour le nettoyage de votre lit, utilisez un nettoyeur non toxique et non abrasif. Vous pouvez utiliser par exemple un détergent doux, non toxique dilué, appliqué à l'aide d'une éponge humide.
- Lorsque vous déplacez le lit sans les roulettes, soulevez-le toujours. Ne pas le pousser ou le tirer pour éviter d'endommager les pieds.
- Contrôlez le niveau d'humidité de la pièce. Ne pas placer le lit à proximité des sorties d'air conditionné, cheminée, radiateurs, humidificateurs ou déshumidificateurs. Une exposition du lit à d'importants changements de température ou d'humidité peut endommager le bois.

- Gardez le lit hors de l'exposition directe du soleil. Les rayons UV peuvent passer ou foncer la couleur. Cela pourrait également craqueler le vernis. La finition blanche finira par jaunir naturellement avec le temps et l'exposition directe au soleil accélèra ce processus. Cela n'est pas considéré comme un problème qualité.
- Lorsque vous rangez votre lit, quel qu'en soit la durée, ne le placer pas dans un lieu humide ou trop chaud. Conservez une aération suffisante et n'entreposer rien dessus.

Vérifications

- Le lit n'est prêt à l'usage qu'une fois les mécanismes de verrouillage engagés. Vérifiez-les bien avant toute utilisation.
- Vérifiez régulièrement que la structure est en parfait état. Ne pas utiliser le produit si vous constatez un fissure.
- Vérifiez régulièrement que les éléments d'assemblage sont bien serrés et resserrez ou revissez-les si nécessaire.

Service après-vente

Lorsque vous recevez un produit bloom, si vous avez besoin d'assistance, de pièce détachée ou si vous avez un commentaire à faire sur quelque point que ce soit, contactez bloom par E-mail à service@bloombaby.com. Nos équipes seront là pour vous renseigner. Vous pouvez également visiter notre site Internet www.bloombaby.com afin de découvrir nos dernières nouveautés.

Vos commentaires et suggestions permettent à bloom d'améliorer ses produits. Envoyez vos commentaires sur ce produit à service@bloombaby.com.

Estimado usuario,

le agradecemos por haber elegido la cama/cuna alma de bloom. con su diseño que le permite un plegado compacto, alma es el producto ideal para las familias modernas que viven en hogares con poco espacio para recoger. alma es ideal para una utilización en las habitaciones donde se necesita espacio como la habitación de los padres.

**IMPORTANTE!
CONSERVE
ESTE MANUAL
PARA FUTURAS
CONSULTAS: LEER
ATENTAMENTE
ANTES DE MONTAR
Y UTILIZAR.**

Edad recomendada

Este artículo está diseñado para un niño desde el nacimiento hasta los 2 años aproximadamente.

Información sobre el producto

Esta cuna ha sido concebida y atestada para responder a las exigencias de las últimas normas de seguridad.

- Diseñado para un niño entre 0 y 2 años
- Patentado ensambladura rápida y sin herramienta
- Plegado compacto para facilitar su recogido
- 2 niveles de reglaje del somier
- Diseño moderno adaptado a las habitaciones modernas
- Incluye 4 ruedecillas con freno

Referencia del artículo: 10305

Marca y modelo registrados

Coloridos y contenidos no contractuales

NOTE: El montaje tiene que ser realizado por un adulto.

Lista de piezas

#01 – Estructura de la cama

#02 – somier

#03 – carril de protección

#04 – conteras

#05 – llave

#06 – tornillos

#07 – ruedecillas

Instrucciones para un uso seguro

Una utilización y un mantenimiento correcto de su cuna le permitirá usarla duraderamente y sin ningún problema. Si una persona extraña utiliza su cuna, asegúrese que conoce bien su funcionamiento, sus reglajes y sus reglas de seguridad. La seguridad de su niño esta bajo su responsabilidad.

1 - 2 Montaje de las ruedecillas

- 4 ruedecillas con freno están incluidas. El uso de estas ruedecillas son opcionales.
- Si decide usar las ruedecillas, ponga siempre el freno mientras esté el niño dentro de la cuna.
- (#07 ruedecillas) Atornille la contera de cada ruedecilla debajo de cada pata de la cama en los huecos previstos a este efecto.
- Para poner los frenos, voltee hacia abajo las palancas situadas en cada ruedecilla.
- Para quitar el freno, voltee hacia arriba las palancas situadas en cada ruedecilla.
- Para desmontar las ruedecillas, destornille las conteras de cada ruedecilla.

Para elegir la altura del somier

Se puede instalar el somier a diferentes alturas. Al salir de la fábrica el somier está pre-instalado en la posición más alta. Esta altura de somier puede ser utilizada desde el nacimiento hasta aproximadamente 6 meses (hasta que el niño sepa sentarse solo).



ATENCIÓN:

PARA EVITAR TODA CAIDA, EL SOMIER DEBE

ESTAR EN POSICION BAJA ANTES DE QUE EL NINO SEPA SENTARSE SOLO.

ATENCION:

para evitar toda herida debida a las caídas esta cama no debe ser usada si el niño sabe salir de ella escalandola.

3 - 14 Instalación de la cuna

- (#01 estructura de la cuna) Despliegue la cuna tirando de las 2 extremidades hacia el exterior.
- (#02 somier) Instale el somier dentro de la cuna sobre los soportes. La parte superior del somier es la que tiene inscrita las menciones de seguridad. Cada soporte del somier tiene unas canteras para asegurarse que el somier está bien instalado.
- Asegure los cierres que se encuentran en las 2 extremidades del somier. Averigüe que los cierres están bien puestos y que el somier está perfectamente plano.
- (#03 carril de proteccion, #04 conteras, #05 llave, #06 tornillos) Para cambiar la altura del somier, retire los 6 soportes del somier de la estructura de la cuna (4 soportes en los lados laterales grandes y dos en los lados laterales pequeños) destornillando los tornillos con la llave de montaje. La llave se encuentra en la caja con las ruedecillas.
- Coloque los 6 soportes del somier en la estructura de la cuna a la altura que desee. Atornille firmemente las canteras con la llave de montaje. Asegúrese que los soportes están bien montados en el buen sentido

- (canteras hacia arriba). (ver la 12 ilustración).
- Guarde la llave en un lugar seguro para futuras utilizaciones.
- El montaje de la cuna ha terminado.

Colchón

- El colchón no está incluido en la cuna. Utilice siempre su cuna con un colchón.
- La dimensión mínima del colchón tiene que ser 90cm / 35½" x 45cm / 17¾" y el espacio entre el colchón y los lados de la cuna tiene que ser inferior a 3cm / 1¼".
- El espesor del colchón no tiene que sobrepasar las marcas de nivel "↑" situadas en la parte interior de cada lado de la cuna. (ver la 8 & 14 ilustración). La distancia entre la parte de arriba del colchón y lo alto de la cuna tiene que ser mínimo de 50cm / 19¾" con el somier en la posición baja y de mínimo 20cm / 7¾" con el somier en la posición alta.
- La utilización de un colchón con unas dimensiones inferiores puede entrenar espacios vacíos entre el colchón y la cuna lo que puede ser peligroso para el niño (riesgo de sofocación). Al igual un colchón demasiado espeso puede provocar la caída del niño.

15 - 16 Para recoger la cuna:

- Antes de plegar la cuna, retire el colchón.
- Retire el somier (tirando los cierres de las extremidades hacia el interior del somier).
- Ponga la cuna frente a usted, pliegue los lados laterales más grandes empujando hacia adentro. No esfuerce. Averigüe que el

plegado se haga correctamente en la buena dirección (ver ilustración 16).

ADVERTENCIAS:

- **ADVERTENCIA:** Tener alejada la cuna de todo riesgo de fuego y fuerte temperatura que pueda producir una fuente de calor importante tal como la chimenea, la candela de la cocina, etc...
- **ADVERTENCIA:** No utilizar la cuna si le falta alguna pieza o si tiene alguna pieza rota. Utilice únicamente las piezas de recambio que le provee el fabricante.
- **ADVERTENCIA:** No deje ningún objeto dentro de la cuna y no la instale cerca de objetos que puedan servir de escalón o que tenga un riesgo de sofocación o estrangulamiento como por ejemplo unos elásticos, las cuerdas de una cortina...
- **ADVERTENCIA:** No superponer varios colchones dentro de la cama.
- **Averigüe atentamente** que los mecanismos de cierre estén bien puestos antes de utilizar la cuna.
- **La posición más baja del somier es la más segura, y en todo caso es la posición que tiene que utilizar cuando el niño esté en edad de saber sentarse solo.**
- **Todas las piezas de montaje tienen que estar instaladas correctamente y con firmeza. Averíguelas de vez en cuando y asegúrese que los tornillos están bien fijados si es necesario.**
- **Para evitar todo riesgo de herida causada por una caída, no utilice más la cuna a partir del momento en que el niño sabe bajar de ella solo.**
- **ADVERTENCIA:** Si no respetan estas instrucciones y advertencias, toman el riesgo de provocar heridas graves o mortales.
- **ADVERTENCIA:** Los niños tienen un riesgo de sofocarse:
 - en los espacios vacíos entre el colchón y la estructura de la cuna (si estos espacios son demasiado grandes, cuando el colchón es demasiado pequeño o fino)
 - con las sábanas, las mantas,...**NUNCA** añadir ningún colchón suplementario o almohada o colchón de pluma....
- **PRECAUCION:** Debe utilizar un colchón de mínimo 90cm / 35½" de largo por 45cm / 17¾" de ancho, con un espesor máximo de 10cm / 4".
- **ADVERTENCIA:** Asegúrese que los pestillos están bien cerrados.
- **ADVERTENCIA:** ¡Las cuerdas y los cordones tienen un riesgo de estrangulación! **NO** ponga objetos que tengan una cuerda o un cordón alrededor del cuello del niño como las capuchas o los cordones para sostener un chupete. No cuelgue encima de la cuna ningún objeto como un juguete o un peluche.
- **ADVERTENCIA:** No utilice la cuna a partir del momento en que su niño sabe bajar solo de ella o que mide más de 90cm / 35½".
- **ADVERTENCIA:** Cuando el niño es capaz de ponerse de pies coloque el somier y el colchón en la posición más baja. Retire

también todos los juegos u objetos gordos que le puedan servir para escalar y salirse de la cuna.

- **ADVERTENCIA:** No ponga nunca la cuna a proximidad de una ventana donde el niño se pueda estrangular con las cuerdas de las cortinas o de las persianas.
- **ADVERTENCIA:** Utilice **UNICAMENTE** el colchón que provee el fabricante (que tiene que ser de mínimo 90cm / 35½” de largo por 45cm / 17¾” de ancho con un espesor de máximo 10cm / 4”).
- **ADVERTENCIA:** Ponga la mayor atención que sea necesaria a la seguridad de su niño. Si utiliza la cuna como area de juego no la deje nunca sin vigilancia.
- **ADVERTENCIA:** Para reducir al máximo el riesgo de muerte súbita del recién nacido, los pediatras recomiendan que el niño duerma sobre la espalda, al menos que su médico recomiende para su hijo otra posición.
- **ADVERTENCIA:** No utilice nunca este producto si falta alguna pieza o si una pieza está rota. Averigüe estos elementos antes del montaje y de vez en cuando. Contacte bloom para toda pieza de recambio. No reemplace usted mismo las piezas.
- **ADVERTENCIA:** No utilice nunca bolsas de plástico u otros tipos de fundas de plástico como para proteger los colchones salvo los que están vendidos para este empleo. Riesgo de sofocación.
- No utilice nunca un colchón de agua con este producto.

IMPORTANTE!

- Antes de montar esta cuna, asegúrese que ha leído y que ha comprendido bien este manual. Una cuna mal montada puede ser peligrosa para su niño.
- No utilice esta cuna si falta alguna pieza o si está rota o torcida.
- Para evitar toda caída, no utilizar la cuna con el somier en posición alta cuando el niño sea capaz de sentarse solo.
- No dejar dentro de la cuna objetos (juguetes por ejemplo) que puedan servir a su niño para escalar.
- No poner la cuna cerca de ninguna fuente de calor como la chimenea, un calentador solar...
- Ponga la cuna alejada de todo tipo de cuerda o cordones y de cables.
- Para evitar todo tipo de sofocación no deje al alcance ningún medicamento y ningún objeto pequeño con los que el niño se pueda envenenar o atragantar.
- **NO PONGA** la cuna alta en altura.
- Cuando vaya a utilizar las ruedecillas, asegúrese que los frenos estén bien puestos.

Limpieza y mantenimiento:

- Para limpiar la cuna utilice un producto que no sea tóxico ni abrasivo. Puede utilizar por ejemplo un detergente suave, que no sea tóxico. Disuélvalo en agua y limpie la cuna con una esponja húmeda.
- Si desea desplazar la cuna sin las ruedecillas, levántela y desplácela. No se tira ni se arrastra para evitar de estropear las patas de la cuna.

- Controle el nivel de humedad de la habitación. No ponga la cama cerca de un aire acondicionado, ni de una chimenea, ni de un radiador, ni de un humidificador, ni de un deshumidificador. Una exposición de la cuna a importantes cambios de temperatura puede estropear la madera.
- No deje la cuna en exposición directa al sol. Los rayos UV pueden hacer pasar o oscurecer el color de la madera. Puede también agrietar el barniz. Con el tiempo la finición blanca terminará por ponerse amarilla de manera natural y la exposición al sol acelerará este proceso. Esto no está considerado como un problema de calidad.
- Cuando recoja su cuna, aunque sea poco tiempo, guárdela en un sitio que no esté húmedo ni con fuentes de calor. No deposite nada encima de la cuna.

Verificaciones

- La cuna no se puede utilizar mientras los mecanismos de cierre no estén bien asegurados y apretados. Averíguelos bien antes de utilizar la cuna.
- Averigue de vez en cuando que la estructura está en perfecto estado. No utilice este producto si constata alguna fisura en la estructura.
- Averigue regularmente que todos los elementos de montaje están bien apretados y ensamblados. No dude en apretar bien los tornillos si es necesario.

Servicio post-venta

Cuando ha adquirido un producto bloom, si necesita asistencia, pieza de recambio o si tiene algún comentario que hacer sobre cualquier tema, no dude en contactar bloom por email a service@bloombaby.com. Nuestros equipos están presentes para darle toda la información necesaria. También puede consultar nuestra página web www.bloombaby.com para descubrir nuestras últimas novedades.

Sus comentarios y sugerencias permiten a bloom mejorar sus productos. No dude en enviar sus comentarios sobre este producto a service@bloombaby.com.

Sehr geehrte Kundin und Kunde,

Vielen Dank, dass Sie sich für das alma Stadt-Kinderbett entschieden haben. Mit seinem kompakten-falt design ist alma das ideale Produkt für moderne Familien, welche z.B. auf engen Raum leben. alma ist ideal als Beistellbett im Schlafzimmer der Eltern oder überall wo ein großes Babybett unpraktisch ist.

WICHTIG! Heben Sie die Gebrauchsinformation auf. Lesen Sie die Anleitung sorgfältig vor der Montage und der Verwendung des Produkts!

Alters Empfehlung

Das Bett wird für Kinder von der Geburt bis zu 2 Jahren empfohlen.

Produktinformation

Dieses Bett wurde entwickelt und getestet unter Berücksichtigung der neuesten, einschlägigen Sicherheitsnormen.

- Konzipiert für Kinder von der Geburt bis 2 Jahre
- Patentiert, kein Werkzeug zur raschen Montage nutzen zu müssen
- Kompakte-Falt Konstruktion zum einfachen Verstauen
- 2 Bettrost höhen
- Modernes Design, für den städtischen Lebens-Räume
- 4 abschließbare Rollen enthalten

Modell Nr: 10305

Patent Bestimmungen

Farbe & Inhalt können abweichen

Hinweis: die Montage ist durch Erwachsene erforderlich.

Teile - Liste:

#01 – Rahmen

#02 – Boden

#03 – Seiten - Halter

#04 – End - Halter

#05 – Werkzeug (Hex-Schlüssel)

#06 – Schrauben

#07 – Rollen

Sicherheitshinweise

Die richtige Verwendung und Wartung Ihres Babybettes wird für eine lange und störungsfreie Nutzung sorgen. Wenn jemand anders Ihr Kinderbett nutzt, stellen Sie bitte sicher, dass diese Person über die Nutzung, Veränderung und die notwendigen Sicherheitsvorkehrungen genauestens informiert ist. Die Sicherheit Ihres Kindes liegt in Ihrer Verantwortung.

1 - 2 Die Rollenmontage

- 4 abschließbare Rollen sind inbegriffen. Die Verwendung dieser ist optional.
- Wenn Sie sich für die Rollen am Kinderbett entscheiden, sperren Sie die Bremsen der Laufrollen immer, wenn sie das Bett in Gebrauch haben.
- (#07 Rollen) Befestigen Sie die Rollen indem Sie die 6-Kant Schrauben fest in das Gewinde drehen.
- So sperren Sie die Rollen, drücken Sie auf den Verriegelung - Hebel auf jeder Rolle.
- So entsperren Sie die Rollen, heben Sie den Hebel an jeder Rolle.
- So entfernen Sie die Rollen, lösen Sie die 6-Kant Schrauben einfach aus dem Gewinde.

Wählen Sie die Bett-Rost-Ebene

Das Rost kann in verschiedenen Höhen eingestellt werden. Zu Beginn ist das Bett alma in der oberen Position vormontiert. Diese Position sollte nur bei Neugeborenen und Kindern bis zu 6 Monaten, bzw. solange Sie nicht ohne fremde Hilfe sitzen können, verwendet werden.

ACHTUNG:

Zur Vermeidung von Stürzen sollte die Matratze dieses Bettes auf die niedrigste Position angepasst sein, bis das Kind sich aufrichten kann.

ACHTUNG:

Zur Vermeidung von Verletzungen durch Stürze, das Kinderbett darf nicht mehr verwendet werden, wenn das Kind in der Lage ist, selbständig aus dem Bett zu steigen.

3 - 14 Aufbau des Kinderbetts

- (#01 Rahmen) Vollständiges Ausfalten des Kinderbetts durch Auseinanderziehen an den Rahmen - Enden nach außen.
- (#02 Boden) Legen Sie das Rost innerhalb des Bett Rahmens, auf den Haltern. Stellen Sie sicher, dass die richtige Seite nach oben zeigt - die Seite mit dem Warnhinweise ist die Oberseite des Rosts. Bitte beachten Sie die Passstifte auf dem Rost, die Ihnen das richtige Abgleichen der Löcher auf dem Rost erleichtern sollen.
- Verriegeln Sie die Verschlüsse an beiden Enden des Rost, überprüfen Sie bitte, dass die Verschlüsse auch wirklich fest verschlossen sind und das Rost sicher und ganz flach liegt.
- (#03 Seiten – Halter, #04 End – Halter, #05 Werkzeug (Hex-Schlüssel), #06 Schrauben) Um die Rost Höhe zu ändern, entfernen Sie bitte alle 6 Rost Halter vom Rahmen (Seitenhalter x 4 + Endenhalter x 2) durch Lösen der Schrauben mit dem beiliegenden Werkzeug (6er-Schlüssel). Sie finden den 6er-

Schlüssel bei den beiliegenden Rollen.

- Setzen Sie die 6 Halter auf die gewünschte Höhe. Sichern Sie die Schrauben durch Festdrehen der Schrauben mit dem beiliegenden Werkzeug (6er-Schlüssel). Stellen Sie bitte sicher, dass die Halter richtigerum montiert werden. (siehe Abbildung 12)
- Verwahren Sie das Werkzeug (6er-Schlüssel) an einem sicheren Ort, um es zukünftig wieder verwenden zu können.
- Die Bett Montage ist nun abgeschlossen.

Matratze

- Die Matratze ist nicht im Bett enthalten. Diese können Sie aber separat erwerben. Verwenden Sie immer eine Matratze in Ihrem Klappbett.
- Die Mindestgröße der Matratze für das alma Bett sollte 90cm / 35½" x 45cm / 17¾" sein und die Kluft zwischen der Matratze und den Seitenenden darf nicht mehr als 3cm / 1¼" sein.
- Die Matratzendicke darf nicht höher sein als dieses Zeichen "↑" auf der Innenseite, welches für jede Höhe gekennzeichnet ist. (siehe Abbildung 8 & 14)) Die Dicke der Matratze muss so beschaffen sein, dass die innere Höhe (die Oberfläche der Matratze vom oberen Rand des Bezugrahmens) mindestens 50cm / 19¾" an der niedrigsten Stelle des Rosts und mindestens 20cm / 7¾" an der höchsten Stelle des Rosts beträgt.
- Verwenden Sie jedoch eine falsche Matratzengröße entstehen gefährliche Lücken, die dazu führen können, dass Ihr Kind erstickt oder aus dem Kinderbett Herausfällt.

15 - 16 Lagerung

- Um das alma Kinderbett zur Lagerung zusammen zu falten, entfernen Sie zuerst die Matratze.
- Nehmen Sie das Rost aus dem Rahmen
 - öffnen Sie den Verschluss an beiden Enden des Rost, indem Sie den Verschluss nach Innen schieben.
- Falten Sie die Seitenwänden nach innen und schieben Sie die Enden zusammen. Stellen Sie sicher, dass die Seiten in die richtige Richtung gefaltet sind. (siehe Abbildung 16)

WARNUNGEN

- **WARNUNG:** Seien Sie sich der Gefahren und der Risiken in der Nähe von offenen Feuer und anderen Quellen starker Hitze, wie Elektrizität, Gas-Feuer, etc. in der Nähe des Bezuges bewusst.
- **WARNUNG:** Verwenden Sie das Kinderbett nicht, wenn irgendein Teil defekt ist, zerrissen oder fehlt und verwenden Sie nur original Ersatzteile des Herstellers.
- **WARNUNG:** Lassen Sie nichts im Kinderbett oder in der Nähe des Produktes, von dem die Gefahr des strangulieren oder ersticken ausgeht, z. B. Vorhang - Schnur, Kordel etc.
- **WARNUNG:** Verwenden Sie nicht mehr als ein Matratze im Babybett.
- Überprüfen Sie sorgfältig, dass die Verriegelungsmechanismen eingerastet sind, bevor Sie das Kinderbett nutzen.
- Die niedrigsten Position ist die sicherste und das Rost sollte in dieser Stellung immer verwendet werden, solange das Kind alt genug ist, um sich aufzurichten.
- **Alle Schrauben sollten immer richtig festgezogen sein und regelmäßig überprüft und nachgezogen werden wenn nötig.**
- **Um Verletzungen durch Stürze zu verhindern, darf das Bett nicht mehr verwendet werden, sobald das Kind in der Lage ist selbständig aufzustehen.**
- **WARNUNG:** Eine falsche Anwendung der Anweisungen oder Warnungen können zu schweren Verletzungen oder sogar Tod führen.
- **WARNUNG:** Kleinkinder können ersticken
 - In Lücken zwischen der Matratze welche zu klein oder zu dick sein können
 - in flauschigen Bettbezug**NIEMALS** fügen Sie eine weitere Matratze, Kissen, Decke, oder Polsterung hinzu.
- **ACHTUNG:** Jede Bett - Matratze muss mindestens 90cm / 35½" lang, 45cm / 17¾" breit und nicht mehr als 10cm / 4" dick sein.
- **WARNUNG:** Vergewissern Sie sich, dass die Verschlüsse sicher sind.
- **WARNUNG:** Lassen Sie nichts im Kinderbett oder in der Nähe des Produktes, von dem die Gefahr des strangulieren ausgeht, wie z.B. Kapuze Schnurr oder Schnuller Schnüre.
- **ACHTUNG:** die maximale Nutzung des Produkts ist bis das Kind in der Lage ist zu klettern oder es eine Größe von 90cm / 35½" erreicht hat.
- **WARNUNG:** Wenn das Kind in der Lage ist selbständig zu stehen, setzen Sie die Matratze / das Rost auf die niedrigste Position und entfernen Sie Federkissen, große Spielzeuge und andere Gegenstände, die als Kletterhilfe

verwendet werden könnten.

- **WARNUNG:** Stellen Sie das Produkt nie in die Nähe eines Fensters wo Schnüre von Jalousien oder Vorhängen herabhängen und woran sich Ihr Kind strangulieren könnten.
- **WARNUNG:** Wir empfehlen nur die original Matratzen /Polster des Herstellers (die mindestens 90cm / 35½" lang von 45cm / 17¾" breit und nicht mehr als 10cm / 4" dick sein sollten)zu verwenden.
- **WARNUNG:** Zur Sicherheit Ihres Kindes lassen sie es nie unbeaufsichtigt im Kinderbett spielen.
- **WARNUNG:** Um das Risiko von plötzlichem Kindstod zu reduzieren wird von Kinderärzten empfohlen Säuglinge auf dem Rücken schlafen zu legen sofern Sie dies nicht anders mit Ihrem Kinderarzt besprochen haben.
- **WARNUNG:** Verwenden Sie dieses Produkt nie, wenn Sie lose oder fehlende Schrauben, Gelenke oder gebrochene Teile bemerken. Überprüfen Sie die Einzelteile vor der Montage und das Kinderbett in regelmäßigen Abständen während des Einsatzes. Kontaktieren sie bloom bei Bedarf für Ersatzteile. Verwenden Sie nur original Ersatzteile.
- **WARNUNG:** Verwenden Sie niemals Kunststoffverpackungen oder andere Kunststoff-Folien als Matratzenbezug. Diese sind nicht für diesen Zweck bestimmt und können bei Ihrem Kind zur Erstickungsgefahr führen.

- **Verwenden Sie niemals eine Wasser-Matratze.**

WICHTIG!

- Vor der Montage des Kinderbetts lesen und verstehen Sie die Anweisungen. Eine falsche Montage kann zur Gefahr für Ihr Kind werden.
- Verwenden Sie dieses Kinderbett nicht, wenn irgendein Einzelteil defekt, zerrissen oder nicht vorhanden ist.
- Um Stürze zu vermeiden sollte das Kinderbett nicht in der obersten Position genutzt werden sobald das Kind aufrecht sitzen kann.
- Lassen Sie keine Gegenstände (wie z.B. Spielzeug) im Kinderbett liegen. Sie könnten dem Kind ermöglichen aus einer erhöhten Position aus dem Kinderbett zu klettern.
- Plazieren Sie das Kinderbett nicht in direkter Nähe zu Heizkörpern, offenem Feuer oder andern Wärmequellen.
- Lose Kabel, Schnüre und Leitungen sollten nicht in der Reichweite des Kinderbettes zu finden sein.
- Bewahren Sie keine Medikamente und kleine Gegenstände, an denen das Kind ersticken könnte, in der Nähe des Kinderbettes auf.
- Stellen Sie das alma Kinderbett nicht auf eine erhöhte Fläche.
- Wenn sie ein Kinderbett mit Rollen verwenden, stellen Sie sicher, dass die Rollen gesperrt sind wenn ein Kind unbeaufsichtigt im Kinderbett ist.

Pflege & Wartung

- Verwenden Sie zum Reinigen Ihres Kinderbettes

nie giftige, aggressive oder scheuernde Reinigungsmittel.

Reinigen Sie das Kinderbett mit einer Lösung aus Wasser und einer kleinen Menge mildem, nicht giftigem, Reinigungsmittel. Verwenden Sie zur Oberflächenreinigung ein feuchtes Tuch.

- Wenn Sie das Kinderbett ohne Rollen bewegen wollen, heben Sie immer das Gesamte Bett an. Vermeiden Sie es zu schieben oder zu ziehen um Folgeschäden an den Füßen des Kinderbetts auszuschließen.
- Es ist wichtig, dass die Luftfeuchtigkeit in dem Raum in dem das Kinderbett platziert wird konstant und trocken bleibt. Vermeiden sie eine extrem hohe oder niedrige Luftfeuchtigkeit. Das Kinderbett sollte nicht in direkter Nähe zur Klimaanlage, Kamin, Heizkörper, Luftbefeuchter oder Entfeuchter stehen. Es könnten Schäden am Holz entstehen, wenn das Kinderbett extremen Schwankungen von Temperatur und Feuchtigkeit ausgesetzt ist.
- Setzen Sie das Kinderbett nicht dem direkten Sonnenlicht aus. UV-Strahlen können die Farben verblassen und in einigen Fällen verdunkeln lassen. Es kann dazu führen, dass Haarrisse in der Oberfläche entstehen. Weiße Oberflächen könnten mit der Zeit vergilben und dunklere Flächen könnten nachdunkeln. Dies ist nicht auf eine mindere Qualität des Produkts zurückzuführen, sondern ein natürlicher Prozess. Durch direkte Sonneneinstrahlung wird dieser allerdings beschleunigt.
- Wenn Sie Ihr Kinderbett für einige Zeit lagern wollen, vermeiden sie feuchte oder

heiße Räume. Wählen sie eine gut gelüftete Umgebung und lagern sie keine anderen Gegenstände auf dem Kinderbett.

Checkliste

- Das Kinderbett ist erst dann Betriebsbereit, wenn die Verriegelungsmechanismen vollständig eingerastet sind. Bitte überprüfen Sie sorgfältig, ob die Verriegelungen voll eingerastet sind, bevor Sie das Kinderbett in Betrieb nehmen.
- Vergewissern Sie sich stets ob das Gestell unbeschädigt ist, bevor Sie es Verwendung. Verwenden Sie das Produkt nicht, wenn eine Bruchstelle/Spaltenbildung erkennbar ist.
- Überprüfen sie regelmäßig ob alle Montageteile immer richtig festgezogen sind und ziehen Sie diese nach wenn erforderlich.

Kundendienst

Wenn Sie nach Erhalt Ihres bloom Produkts Hilfe oder Ersatzteile benötigen oder wenn Sie irgendwelche Anmerkungen hinsichtlich der Ware haben, wenden Sie sich bitte per email an bloom.service@bloombaby.com. Unsere kompetenten Mitarbeiter werden Ihnen gerne weiterhelfen. Die neusten Produktinformationen entnehmen sie bitte unserer Internetseite www.bloombaby.com.

Ihre Anregungen und Eindrücke ermöglichen es bloom seine Produkte regelmäßig zu optimieren. Bitte senden Sie Ihre Erfahrung in Bezug auf dieses Produkt an service@bloombaby.com.

Caro consumatore,

grazie per aver scelto il lettino alma della bloom. con il suo design compatto è il prodotto ideale per le famiglie moderne che vivono in spazi piccoli. alma è ideale per tenerlo nella camera da letto dei genitori o in qualunque altro spazio dove il lettino normale risulti troppo grande.

**IMPORTANTE!
TENERE PER FUTURE
CONSULTAZIONI:
LEGGERE ATTENTAMENTE
PRIMA DELL'USO
MONTAGGIO ED
UTILIZZO.**

Età raccomandata

E' raccomandato per bambini dalla nascita fino ai 2 anni.

Informazioni sul prodotto

Questo lettino è stato studiato e testato secondo gli ultimi standard di sicurezza.

- Adatto per bambini dalla nascita fino ai 2 anni
- Brevettato per un montaggio rapido e senza l'uso di viti
- Chiusura compatta per essere facile da riporre
- Doppia altezza per il materasso
- Design moderno pensato per le dimensioni delle case moderne
- 4 ruote frenabili incluse

Model No.: 10305

Brevettato

Disponibile in diversi colori

NOTA: deve essere montato solo da un adulto.

Contenuto

- #01 – struttura del letto
- #02 – base(rete)
- #03 – sostegno laterale
- #04 – sostegno finale
- #05 – chiave a brugola
- #06 – brugola
- #07 – ruote

Istruzioni Per un Uso Sicuro

Un uso corretto ed una regolare manutenzione assicurano al tuo lettino una lunga vita. Se qualcun'altro usa il lettino assicurarsi sempre che lo sappia usare e che utilizzi le normali regole di sicurezza. La sicurezza del tuo bambino è una tua responsabilità.

1 - 2 Montaggio delle ruote

- Sono incluse 4 ruote frenabili. Il loro utilizzo è un optional.
- Se si sceglie di usare le ruote assicurarsi sempre che siano frenate.
- (#07 ruote) Montare le ruote avvitandole negli appositi fori girando la brugola.
- Per bloccare le ruote premere verso il basso il freno posto su ogni ruota.
- Per sbloccare le ruote spingere verso l'alto il freno su ogni ruota.

Altezza della rete

La rete può essere posizionata a diverse altezze. Di solito la rete nel lettino alma è predisposta nella posizione alta. Questa altezza può essere usata solo per bambini dalla nascita fino ai 6 mesi o fino a quando non riescono a stare seduti dassoli.



ATTENZIONE:

PER EVITARE CADUTE LA RETE DEL LETTINO DOVREBBE ESSERE MONTATA NELLA POSIZIONE BASSA PRIMA CHE IL BAMBINO SIA IN GRADO DI STARE SEDUTO.

ATTENZIONE:

Per evitare cadute il lettino non dovrebbe essere usato se il bambino è in grado di uscire dal letto.

3 - 14 Apertura

- (#01 struttura del letto) Aprire la struttura del letto tirando i pannelli esterni.
- (#02 base(rete)) Mettere la rete dentro al lettino. Assicurarsi che sia posizionata nel verso giusto. La parte con l'etichetta delle avvertenze va rivolta verso l'alto. Sulla rete del lettino ci sono delle cerniere che devono essere allineate con i fori situati sulla base del lettino.
- Fissa i fermagli su entrambi i lati della base, controlla che siano ben fissati e che la rete risulti perfettamente piatta.
- (#03 sostegno laterale, #04 sostegno finale, #05 chiave a brugola, #06 brugola) (sostegno laterale x 4 + sostegno finale x 2) Per cambiare l'altezza della rete togliere la rete dalla struttura del lettino allentando le brugole con l'apposita chiave a brugola.
- Posizionare la rete all'altezza desiderata. Fissare le brugole con l'apposita chiave. Assicurarsi che la rete sia posizionata nel verso giusto. (immagine 12)
- Conservare la chiave a brugola per un futuro utilizzo.
- Il montaggio del lettino è ora completato.

Materasso

- Il materasso non è incluso. Può essere acquistato separatamente. Usare il lettino

sempre con un materasso.

- La misura del materasso consigliata è 90cm / 35½" x 45cm / 17¾", la distanza tra il materasso e la testiera e pediera non deve essere più di 3cm / 1¼".
- L'altezza del materasso non deve superare l'altezza indicata con il simbolo "↑" su entrambi i lati del lettino (immagine 8 & 14). L'altezza del materasso dovrebbe essere tale che l'altezza interna sia almeno 50cm / 19¾" nella posizione più bassa e 20cm / 7¾" nella posizione più alta.
- Usare una misura sbagliata di materasso potrebbe essere pericoloso per il tuo bambino perché riducendo l'altezza delle sponde del lettino il bambino potrebbe scavalcare il lettino.

15 - 16 Chiusura

- Per riporre il lettino per prima cosa togliere il materasso.
- Togliere la rete dalla struttura sbloccando le clip su entrambi i lati della base.
- Chiudere i pannelli spingendo contemporaneamente quelli esterni verso l'interno. Assicurarsi che i pannelli siano chiusi correttamente (come in figura 16).

AVVERTENZE

- **ATTENZIONE: Non riporre vicino a fiamme o ad altre fonti di forte calore come fuochi elettrici, ecc.**
- **ATTENZIONE: Non usare se una o più parti risultano rotte, manomesse o mancanti e usare solo pezzi di ricambio approvati dal produttore.**

- **ATTENZIONE:** Non lasciare niente nel lettino che potrebbe diventare un appiglio come stringhe, corde, ecc. perché potrebbero causare soffocamento o strangolamento.
 - **ATTENZIONE:** Non usare con più di un materasso.
 - Controllare attentamente che i meccanismi di fissaggio siano ben fissati prima di usare il lettino.
 - La posizione più bassa è la più sicura e deve essere usata da quando il bambino riesce a stare seduto.
 - Controllare regolarmente che tutti i fissaggi siano ben saldi e se serve ristingerli.
 - Per evitare cadute non usare più il lettino quando il bambino è in grado di uscire dassolo.
 - **ATTENZIONE:** Non seguire le seguenti istruzioni potrebbe risultare molto pericoloso.
 - **ATTENZIONE:** Il bambino può soffocare
 - Se c'è troppo spazio tra i lati del letto e il materasso
 - Su un letto troppo soffice**NON** aggiungere mai al materasso, cuscini o imbottiture.
 - **ATTENZIONE:** Il materasso usato in questo lettino deve essere 90cm / 35½" x 45cm / 17¾" e non più alto di 10cm / 4".
 - **ATTENZIONE:** Assicurarsi che sia ben fissato.
 - **ATTENZIONE:** Le stringhe possono causare uno strangolamento.
 - **NON** mettere oggetti con le stringhe vicino al collo del bambino come catenelle per il succhietto. **NON** legare al lettino giochi con le stringhe.
 - **ATTENZIONE:** Non usare più il lettino quando il bambino è in grado di uscire da solo o quando raggiunge l'altezza di 90cm / 35½".
 - **ATTENZIONE:** Quando il bambino è in grado di stare seduto mettere il materasso nella posizione più bassa e togliere giochi ed altri oggetti che potrebbero servire come "scalini" per uscire dal letto.
 - **ATTENZIONE:** Non mettere il lettino vicino alle finestre dove le corde delle tende potrebbero strangolare il bambino.
 - **ATTENZIONE:** Usare solo materassi approvati dal produttore (90cm / 35½" x 45cm / 17¾" altezza 10cm / 4").
 - **ATTENZIONE:** Per ridurre il rischio delle SIDS (morti bianche) i pediatri raccomandano di far dormire i bambini sulla schiena.
 - **ATTENZIONE:** Non usare il lettino se una parte risulta rotta, danneggiata o mancante. Controllare prima del montaggio e durante l'uso. Contattare il fornitore per i pezzi di ricambio. Non sostituire pezzi con altri non originali.
 - **ATTENZIONE:** Non usare borse di plastica o l'imballo del materasso. Possono provocare soffocamento.
 - **Non usare con materassi ad acqua.**
- IMPORTANTE!**
- Prima di montare il lettino leggere attentamente queste istruzioni. Un montaggio scorretto potrebbe essere pericoloso.
 - Non usare se una parte risulta rotta,

danneggiata o mancante.

- Per evitare cadute si sconsiglia l'uso nella posizione alta quando il bambino si può sedere da solo.
- Non lasciare niente nel lettino (come giochi)
- Non mettere il lettino vicino a fonti di calore, fiamme, ecc.
- NON posizionare il lettino su una superficie rialzata.
- Se si usano le ruote assicurarsi che siano frenate.

Cura e manutenzione

- Per pulire il lettino usare detergenti neutri, non tossici e non abrasive. Diluire con acqua ed applicare sul lettino con un panno umido.
- Se si sposta il lettino senza le ruote alzarlo sempre altrimenti si rischia di danneggiare le gambe.
- È importante controllare il giusto livello di umidità nella stanza. Il lettino non dovrebbe essere posizionato vicino alla bocchetta dell'aria condizionata, vicino ai termosifoni, umidificatori o deumidificatori. Le repentine variazioni di temperature e umidità potrebbero danneggiare il legno.
- Tenere lontano dai raggi diretti del sole. I raggi solari potrebbero alterare i colori ed in alcuni casi inscurirli.
- Se devi riporre il lettino per un certo periodo di tempo non riporlo in un luogo umido o troppo caldo. Riporlo in un luogo asciutto ed areato e non accatastare niente vicino al lettino.

Controlli

- Il lettino è pronto per l'uso solo quando i meccanismi di bloccaggio sono fissati. Controllare attentamente che siano tutti ben fissati.
- Controllare che la struttura del letto sia priva di difetti prima dell'uso. Non usare in caso di difetto.
- Controllare regolarmente che tutti i sistemi di fissaggio siano ben saldi e se necessario stringerli nuovamente.

Assistenza post-vendita

Se hai bisogno di assistenza o pezzi di ricambio per un prodotto bloom o semplicemente vuoi esprimere un tuo commento sul prodotto puoi farlo inviando una e-mail a service@bloombaby.com. Il nostro personale sarà in grado di aiutarti. Puoi visitare anche il nostro sito www.bloombaby.com per le ultime informazioni sui prodotti bloom.

Il tuo giudizio è molto importante per aiutarci a continuare a crescere. Mandaci i tuoi commenti a service@bloombaby.com.

Beste klant,

bedankt voor uw aanschaf van de alma bloom urban wieg. Met het compacte vouwsysteem is de alma een ideaal product voor moderne gezinnen. De alma is ideaal voor gebruik in de ouderslaapkamer en overal waar een groot ledikant niet praktisch is.

Belangrijk! bewaar deze voor toekomstig gebruik en lees zorgvuldig voor installatie en gebruik van dit product.

Aanbevolen leeftijd

Het gebruik van deze wieg wordt aanbevolen voor kinderen in de leeftijd van pasgeborene tot twee jaar.

Product informatie

Deze wieg is ontworpen en getest om te voldoen aan de meest recente veiligheidsvoorschriften.

- Ontworpen voor kinderen in de leeftijd van pasgeborene tot twee jaar
- Gepatenteerde snelle installatie zonder gereedschap
- Compacte vouwconstructie voor makkelijk opbergen
- Matras op 2 hoogtes instelbaar
- Eigentijds design, in maat aangepast aan de huidige leefomgeving
- Inclusief 4 wielen met rem

Model nr: 10305

Patenten aangevraagd

Kleuren en inhoud kunnen afwijken

Let op: te installeren door volwassenen

Onderdelenlijst

#01 – wiegframe

#02 – bodemplaat

#03 – zijbalken

#04 – skopbalk

#05 – gereedschap (sleutel)

#06 – schroeven

#07 – wielen

Handleiding voor veilig gebruik

Het juiste gebruik en onderhoud van uw baby wieg zorgt ervoor dat u deze lang en zorgeloos kunt gebruiken. Als iemand anders uw wieg gebruikt, zorg er dan voor dat deze weet hoe dit bed te gebruiken, aan te passen en alle nodige veiligheidsvoorschriften kent. De veiligheid van uw kind is uw verantwoordelijkheid.

1 - 2 Installatie van de wielen

- 4 wielen met rem zijn bijgevoegd. Het gebruik hiervan is optioneel.
- Als u kiest voor het gebruik van de wielen, zet deze dan altijd op de rem als de wieg in gebruik is.
- (#07 wielen) Bevestig de wielen door ze in de gaten onderaan de poten te draaien met de bijgevoegde sleutel tot ze vastzitten.
- Om de wielen te blokkeren duwt u de handles op elk wiel naar beneden.
- Om de blokkering van de wielen op te heffen duwt u de handle op elk wiel naar boven.
- Om de wielen te verwijderen draait u deze los met de bijgeleverde sleutel.

Kies het niveau van de bodemplaat

De bodemplaat kan ingesteld worden op verschillende hoogtes. Nu is de bodemplaat voorgeïnstalleerd op de BOVENSTE positie. Deze positie kan alleen worden gebruikt voor baby's in de leeftijd van pasgeborene tot ongeveer 6 maanden; of totdat het kind zelfstandig rechtop kan zitten.

WAARSCHUWING:

Om vallen te voorkomen moet de matrasbodern van deze wieg ingesteld worden op de laagste positie voordat het kind rechtop kan zitten.

WAARSCHUWING:

Om letsel door vallen te voorkomen moet de wieg niet meer gebruikt worden als het kind in staat is uit de wieg te klimmen.

3 - 14 Wieg installatie

- (#01 Wieg frame) Trek het wiegframe helemaal uit door de hoofd-en voeteneinden naar buiten te trekken.
 - (#02 bodemplaat) Plaats de bodemplaat in het wiegframe op de steunen. Controleer of de juiste kant boven ligt; de kant met de waarschuwinglabels is de bovenkant van de bodemplaat. Er zijn pinnetjes op de steunen die aansluiten bij de gaten in de bodemplaat om ervoor te zorgen dat deze juist wordt geplaatst.
 - Sluit de clips aan beide zijden van de bodemplaat en controleer of deze goed gesloten zijn. De bodemplaat moet goed vastzitten en helemaal plat liggen.
 - (#03 zijbalken, #04 kopbalk, #05 gereedschap (sleutel), #06 schroeven) Om de bodemplaat in hoogte te verstellen verwijderd u de 6 bodemplaatsteunen van het frame (4 aan de zijkant en 2 aan de uiteinden) door de bouten los te maken met de bijgeleverde sleutel. Deze sleutel zit verpakt bij de wielen.
- Installeer de 6 bodemplaatsteunen op het door u gewenste niveau. Maak ze vast door de bouten aan te draaien met de sleutel. Controleer of de steunen aan de uiteinden met de juiste zijde boven zijn geïnstalleerd. (Zie illustratie 12).
 - Bewaar de sleutel op een veilige plaats voor toekomstig gebruik.
 - De installatie van de wieg is nu gereed.

Matras

- Matras is niet inclusief bij de wieg. Deze kan apart worden gekocht. Gebruik altijd een matras bij uw wieg.
- De minimale afmeting van de matras die past in de alma moet zijn 90cm / 35½" x 45cm / 17¾" en de ruimte tussen de matras en de zijkanten en uiteinden mag niet groter zijn van 3cm / 1¼".
- De matrasdikte mag niet boven het level met het teken "↑" uitkomen dat is aangegeven op de binnenkant van de zijkant voor beide bodemplaathoogtes (Zie illustratie 8 & 14). De matrasdikte moet zodanig zijn dat de binnenhoogte (van de bovenkant van de matras tot de bovenrand van de wiegrand) minimaal 50cm / 19¾" is in de laagste positie van de wiegbodem en minimaal 20cm / 7¾" in de hoogste positie van de bodemplaat.
- Het gebruik van de verkeerde matrasmaat kan gevaarlijke openingen creëren die kunnen leiden tot stikken of de zijhoogten van de wieg kan verkleinen wat ertoe kan leiden dat uw kind uit de wieg valt.

15 - 16 Storage opslag

- Om uw wieg op te vouwen verwijdert u eerst de matras.
- Verwijder de bodemplaat van het wiegframe. Open de schuifjes aan de uiteinden van de bodemplaat door de knopjes naar binnen te schuiven.
- Vouw de zijpanelen naar binnen en duw de uiteinden naar binnen. Controleer of de panelen op de juiste manier zijn gevouwen.

WAARSCHUWINGEN:

- **Waarschuwing:** pas op voor open vuur of andere bronnen van sterke warmte zoals gashaarden etc. in de buurt van de wieg.
- **Waarschuwing:** gebruik de wieg niet als er onderdelen kapot zijn, beschadigd zijn of ontbreken en gebruik alleen reserveonderdelen die goedgekeurd zijn door de fabrikant.
- **Waarschuwing:** Laat niets in of in de buurt van de wieg wat kan dienen als een voetsteun of gevaar voor verstikking of verstrikking kan veroorzaken.
- **Waarschuwing:** gebruik niet meer dan één matras in de wieg.
- **Controleer goed of alle sluitingsmechanismen volledig vast zitten voor het gebruik van de vouwbare wieg.**
- **De laagste positie is de veiligste en de bodemplaat moet altijd gebruikt worden in die positie zodra de baby oud genoeg is om rechtop te zitten.**
- **Alle installatiepunten moeten altijd goed vastgemaakt zijn en de sluitingen en**

schroefpunten moeten regelmatig worden gecontroleerd en opnieuw vastgemaakt worden indien nodig.

- **Om letsel door vallen te voorkomen, mag de wieg niet meer gebruikt worden voor kinderen die in staat zijn uit de wieg te klimmen.**
- **Waarschuwing:** het niet volgen van deze waarschuwingen en instructies kan leiden tot ernstig letsel of overlijden.
- **Waarschuwing:** kinderen kunnen stikken
 - In ruimtes tussen een matras die te klein of te dik is en de zijkanten van dit product.
 - In zacht beddengoed
 Voeg nooit een matras, kussen of vulstuk toe.
- **Let op:** elke matras die in deze wieg wordt gebruikt moet minimaal 90cm / 35½" lang zijn, 45cm / 17¾" breed en niet meer dan 10cm / 4" dik.
- **Waarschuwing:** controleer of de sluitingen en handles goed vastzitten.
- **Waarschuwing:** touwen en draden kunnen verstrikking veroorzaken! Plaats geen dingen met touwtjes om een kinds nek zoals mutstouwtjes of speenkoorden. Plaats geen touwen of linten over de wieg en bind geen touwen vast aan speelgoed.
- **Waarschuwing:** gebruik de wieg niet meer als het kind uit de wieg kan klimmen of een lengte heeft van 90cm / 35½" of langer.
- **Waarschuwing:** als het kind zichzelf in rechtopstaande positie kan trekken, plaats dan de matrasbodemplaat op de laagste positie en verwijder groot speelgoed en andere objecten die kunnen dienen als opstapje om uit het bed te klimmen.

- **Waarschuwing:** plaats de wieg nooit bij een raam waar bijv. touwen van lamellen of gordijnen het kind kunnen verstrikken.
- **Waarschuwing:** gebruik alleen een matras die geleverd is door de fabrikant (die moet minimaal 90cm / 35½" lang zijn, 45cm / 17¾ " breed en niet meer dan 10cm / 4" dik).
- **Waarschuwing:** zorg altijd voor het noodzakelijke toezicht voor de continue veiligheid van uw kind. Bij gebruik als speelterrein: laat uw kind nooit zonder toezicht.
- **Waarschuwing:** om het risico op wiegendood te verkleinen raden kinderartsen aan om gezonden kinderen op hun rug te slapen te leggen, tenzij anders geadviseerd door uw arts.
- **Waarschuwing:** gebruik dit product nooit als er losse of ontbrekende bevestigingsonderdelen zijn of gebroken onderdelen. Controleer voor installatie en periodiek tijdens gebruik. Neem contact op met bloom voor reserveonderdelen. Vervang deze nooit met andere vervangende onderdelen.
- **Waarschuwing:** gebruik nooit plastic verpakkingszakken of ander plastic materiaal als matrasbedekking die daar niet voor zijn bedoeld. Deze kunnen verstikking veroorzaken.
- **Gebruik nooit een watermatras bij dit product.**

Belangrijk!

- Voor installatie van deze wieg moet u deze gebruiksaanwijzing lezen en begrijpen.

Verkeerde installatie kan de wieg onveilig maken.

- Gebruik deze wieg niet als onderdelen ontbreken, beschadigd of beschadigd zijn.
- Om vallen te voorkomen moet de bodemplaat niet meer in de hoogste positie worden gebruikt zodra het kind rechtop kan zitten.
- Laat niets in de wieg (zoals speelgoed) dat als voetsteun kan dienen.
- Gebruik de wieg niet bij open warmtebronnen, open vuur of vlammen.
- Hou de wieg uit de buurt van kabels en koorden.
- Houd medicijnen en kleine dingen waar kinderen in kunnen stikken uit de buurt van de wieg.
- Plaat de wieg niet op een verhoging.
- Als de wielen worden gebruikt zorg er dan voor dat deze op slot staan als het kind er zonder toezicht in is.

Onderhoud en reinigen

- De wieg kunt u reinigen met een niet giftig, niet bijtend reinigingsmiddel. Gebruik water met een mild reinigingsmiddel. Gebruik hiervoor een vochtige doek.
- Bij het verplaatsen van de wieg zonder geïnstalleerde wielen, til dan de wieg altijd op. Duw of sleep de wieg niet om beschadigingen aan de poten te voorkomen.
- Het is belangrijk dat de vochtigheidsgraad in de kamer gecontroleerd wordt op teveel of te weinig vochtigheid. De wieg niet plaatsen bij airconditioning, open haarden, verwarmingen, vochtregulators e.d.

Blootstelling aan extreme veranderingen in temperaturen en vochtigheidsgraad kan het hout beschadigen.

- Plaats de wieg niet in direct zonlicht. UV straling kan verkleuring veroorzaken en in sommige gevallen de kleuren donkerder maken. Het kan scheuren in de lak veroorzaken. Witte lak zal natuurlijk iets vergelen in de tijd en blootstelling aan direct zonlicht versnelt dit natuurlijke proces. Sommige houtsoorten worden donkerder na een tijdje. Dit is geen kwaliteitsgebrek.
- Als u de wieg voor enige tijd moet opslaan, bewaar deze dan niet in een vochtige of warme omgeving. Zorg voor luchtcirculatie rondom het meubelstuk en plaats er niets bovenop.

Checklist

- De wieg is alleen klaar voor gebruik als de sluitingsmechanismen vast zitten. Controleer nauwkeurig of deze volledig vastzitten voor gebruik van de wieg.
- Controleer altijd of het frame niet beschadigd is voor gebruik. Gebruik het product niet als er enige beschadiging is.
- Controleer regelmatig of alle bevestigingspunten goed aangedraaid zijn en draai regelmatig aan wanneer nodig.

Consumentenservice

Wanneer u hulp nodig hebt bij de installatie, of reserveonderdelen of opmerkingen hebt over het product neemt u dan contact op met de bloom dealer waar u deze hebt gekocht. Zij

kunnen u adviseren over installatie. Of mail ons via benelux@bloombaby.com. U kunt ook onze website bezoeken www.bloombaby.com voor de laatste productinformatie.

Uw reacties en opmerkingen zorgen ervoor dat bloom haar producten continue kan verbeteren. Stuur alstublieft uw reacties over dit product naar benelux@bloombaby.com